

8 7 6 5 4 3 2 1

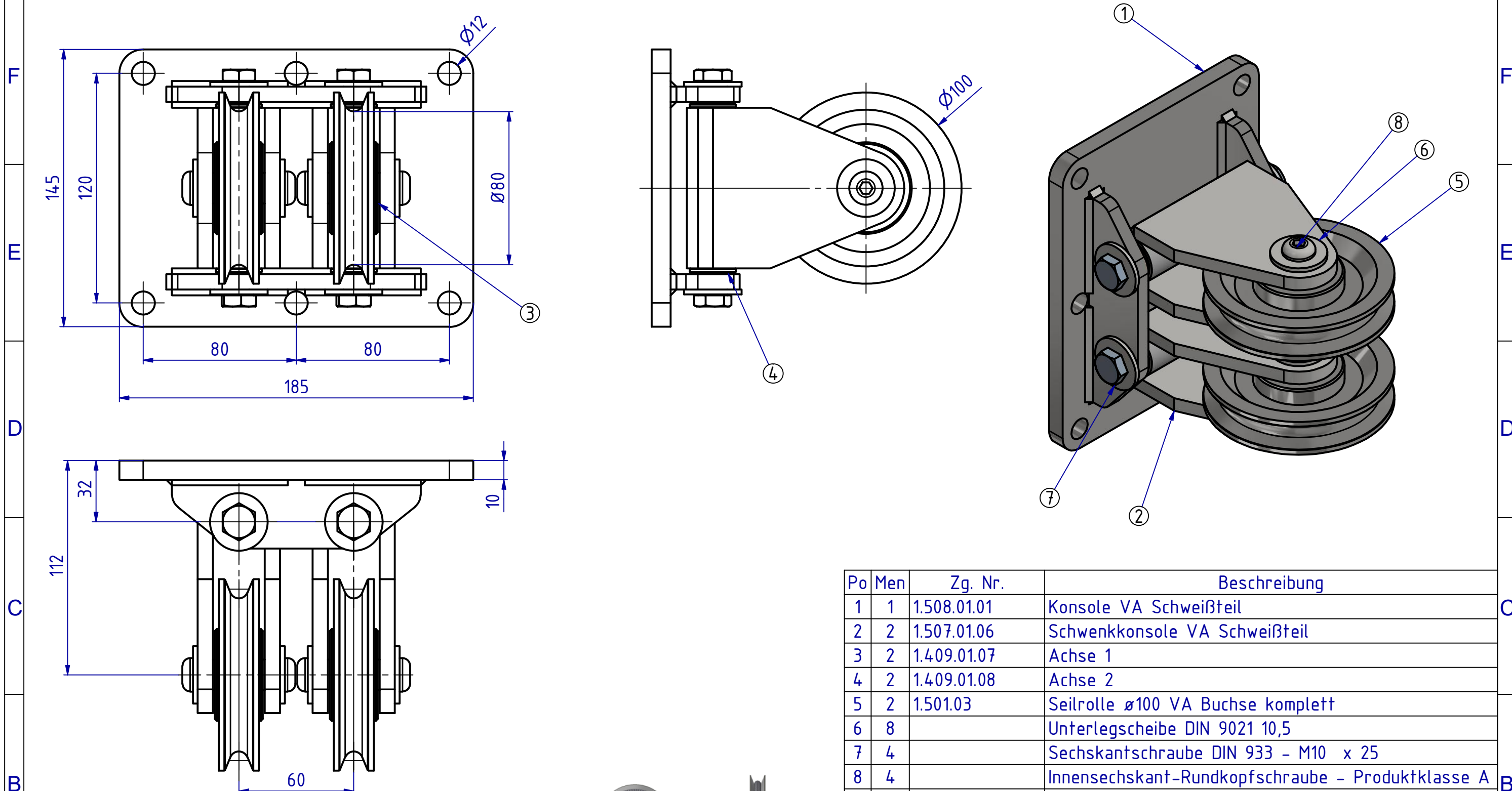

Seil- $\varnothing$ : 4-9mm  
 Traglast: 150kg bei 90° Seilumlenkung  
 Material: 1.4301 VA  
 Gewicht: 9 kg  
 Warentarifnr.: 84835080  
 Temperaturbereich Buchse: -12° bis +90°

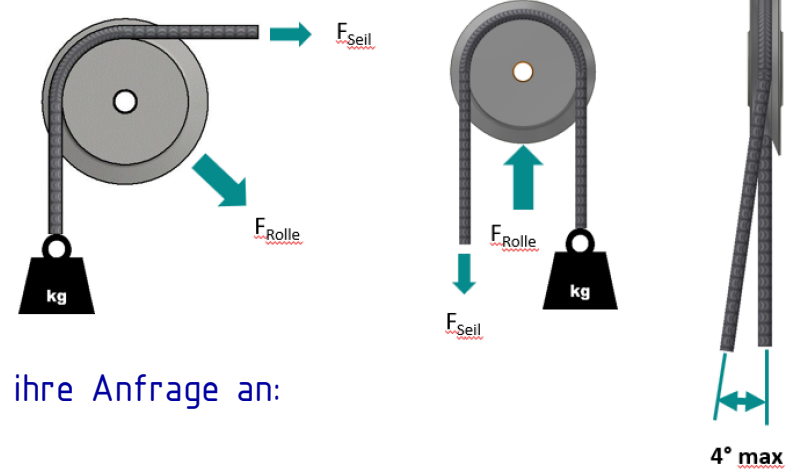

Po	Men	Zg. Nr.	Beschreibung
1	1	1.508.01.01	Konsole VA Schweißteil
2	2	1.507.01.06	Schwenkkonsole VA Schweißteil
3	2	1.409.01.07	Achse 1
4	2	1.409.01.08	Achse 2
5	2	1.501.03	Seilrolle $\varnothing$ 100 VA Buchse komplett
6	8		Unterlegscheibe DIN 9021 10,5
7	4		Sechskantschraube DIN 933 - M10 x 25
8	4		Innensechskant-Rundkopfschraube - Produktklasse A
13	4	bb162025bp25	Sinterbronze-Bundbuchse

Grund der Änderung		Datum	Name
Material:	Maßstab: 1 : 2		
Gezeichnet: 19.10.2016	Name: C.Perkuhn		
Beschreibung: Seilrolle $\varnothing$ 100 VA zweifach Schwenkbar VSZ 100 G		Zeichnungs-Nr.: 1.508.01	
Titel: VSZ 100 G		Blatt: 1	
Gewicht: 6,791 kg		A3	

Bei Änderungswünschen senden sie bitte ihre Anfrage an:  
[info@frank-solingen.de](mailto:info@frank-solingen.de)

8 7 6 5 4 3 2 1