

Seil- \varnothing : 12-16mm
 Traglast: 2000kg bei 90° Seilumlenkung
 Material: S355J2, Oberfläche galvanisch verzinkt
 Gewicht: 61,1 kg
 Warentarifnr.: 84835020
 Temperaturbereich Kugellager: -40° bis +100°

Bei Änderungswünschen senden sie bitte ihre Anfrage an:
info@frank-solingen.de

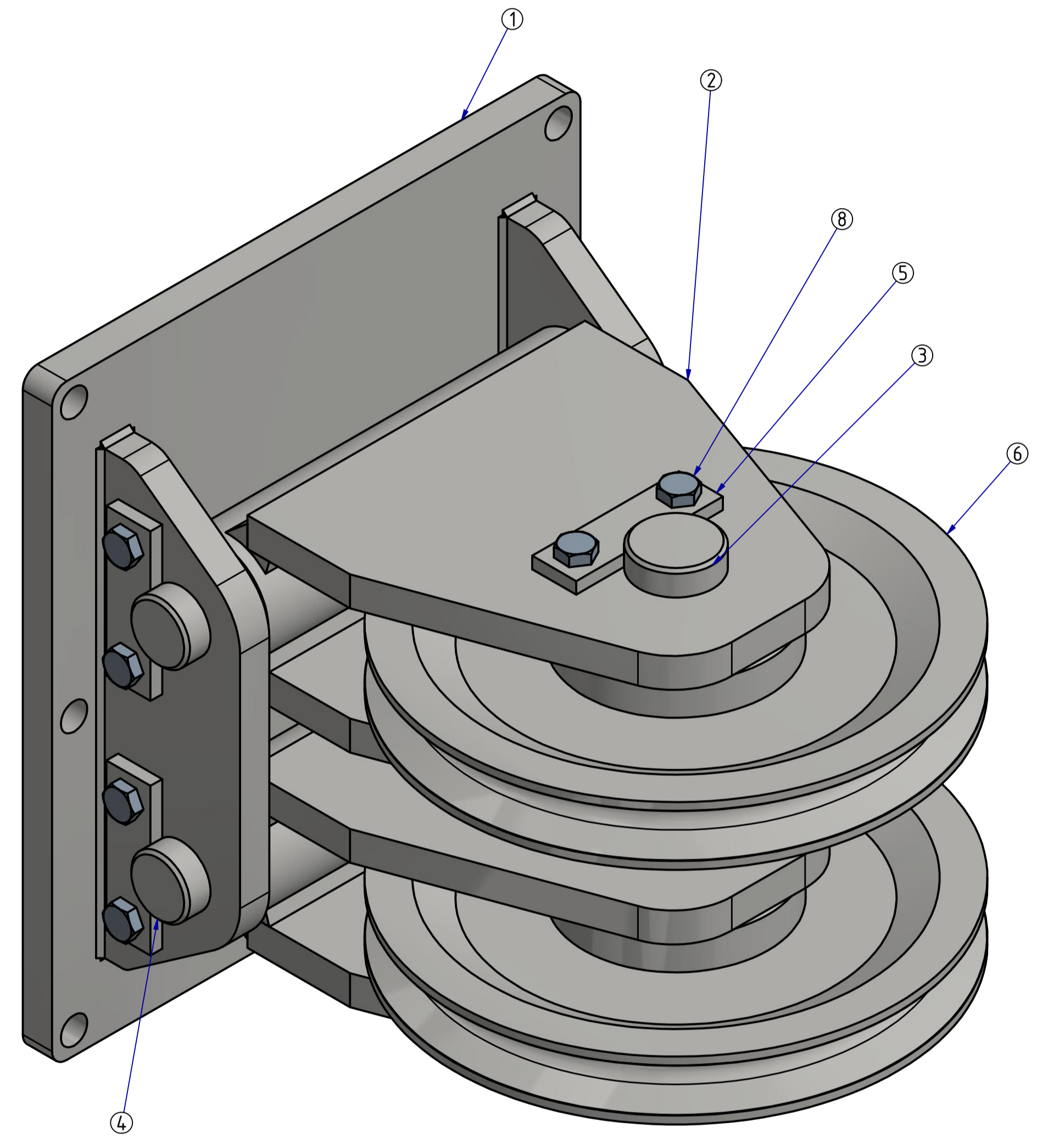
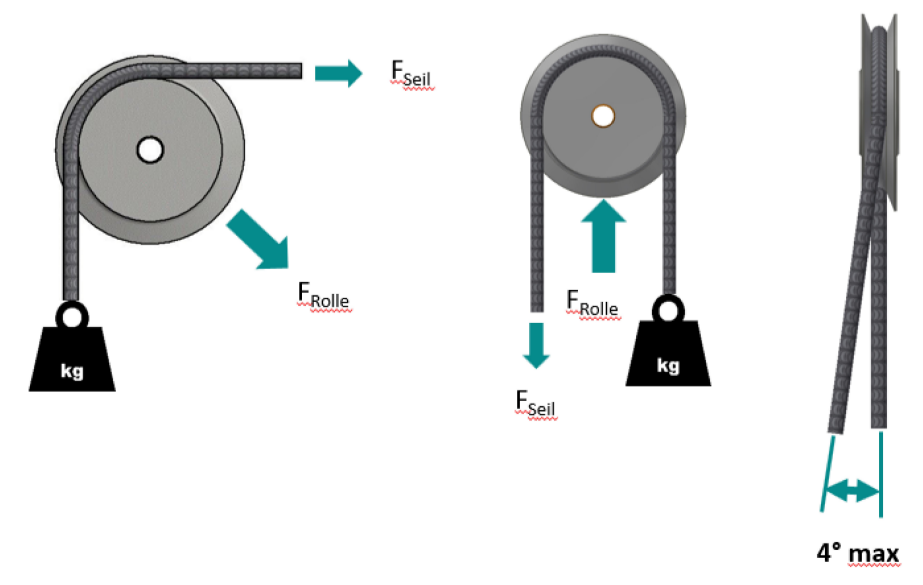

Pos.	Menge	Zg. Nr.	Beschreibung
1	1	1.4.10.05.01	Konsole Schweißteil
2	2	1.4.09.05.06	Schwenkkonsole Schweißteil
3	2	1.4.09.05.07	Achse 1
4	2	1.4.09.05.08	Achse 2
5	4	1.4.09.05.09	Lasche
6	2	1.4.02.08	Seilrolle \varnothing 300 Kugellager komplett
7	4	bb4.04640bp25	Sinterbronze-Bundbuchse
8	8		Sechskantschraube DIN 933 (DIN EN 24017) M12 x 25

Material		Maßstab		Ersatz für	
		1 : 2			
Datum	Name	Beschreibung		Zeichnungs-Nr.	
19.10.2016	C.Perkuhn	Seilrolle \varnothing 300 zweifach Schwenkbar SZ 300 K		1.4.10.05 K	
Titel		Gewicht		Blatt	
SZ 300 K				1	
				A1	