

8 7 6 5 4 3 2 1

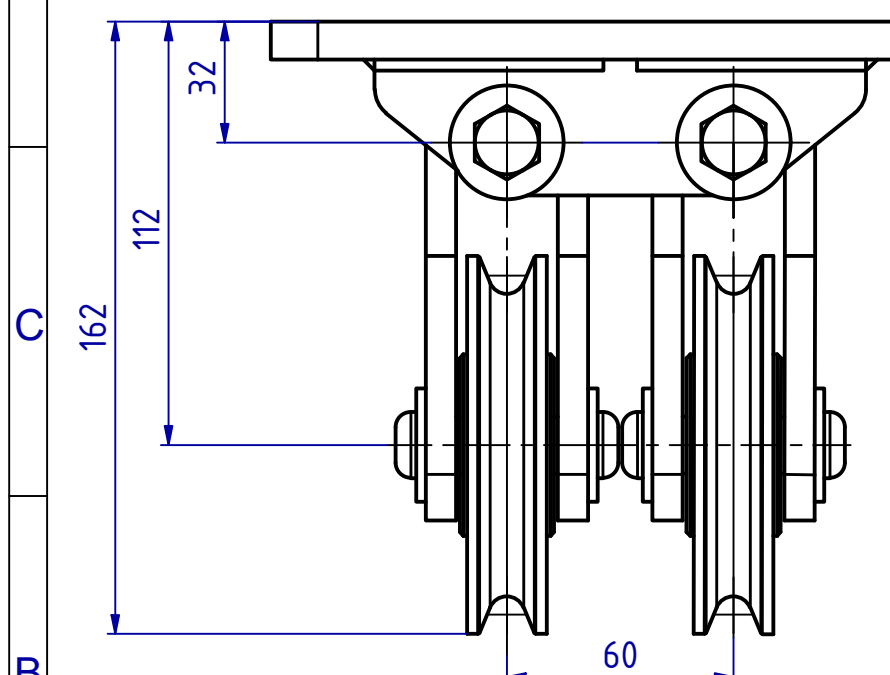

Seil- \varnothing : 4-9mm
 Traglast: 150kg bei 90° Seilumlenkung
 Material: S355J2, Oberfläche galvanisch verzinkt
 Gewicht: 8,9 kg
 Warentarifnr.: 84835020
 Temperaturbereich Kugellager: -40° bis +100°

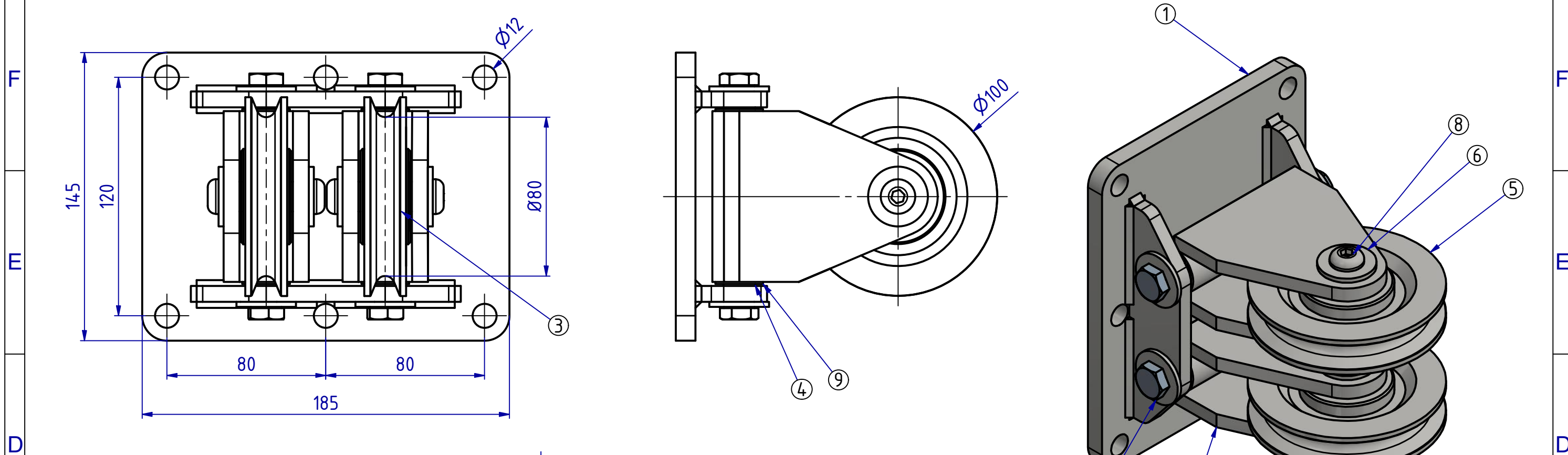
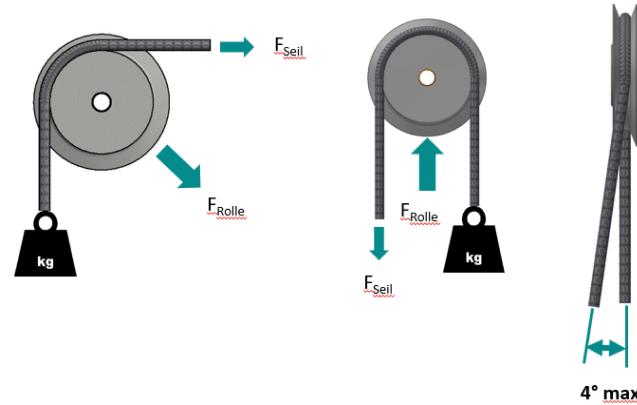

Po	Men	Zg. Nr.	Beschreibung
1	1	1.410.01.01	Konsole Schweißteil
2	2	1.409.01.06	Schwenkkonsole Schweißteil
3	2	1.405.03.02 K	Achse
4	2	1.409.01.08	Achse 2
5	2	1.402.03	Seilrolle \varnothing 100 Kugellager komplett
6	8		Unterlegscheibe DIN 9021 10,5
7	4		Sechskantschraube DIN 933 - M10 x 25
8	4		Innensechskant-Rundkopfschraube - Produktklasse A
9	4	PCMF 161817 E	Bundgleitlager

Material:		Maßstab:	Ersatz für:	Datum:	Name:
		1 : 2			
Gezeichnet: 19.10.2016 C.Perkuhn			Beschreibung:		Zeichnungs-Nr.:
Kontrolliert:			Seilrolle \varnothing 100 zweifach Schwenkbar SZ 100 K		1.410.01 K
Freigabe:			Titel:		Blatt:
			SZ 100 K		1
Gewicht: -					A3

Bei Änderungswünschen senden sie bitte ihre Anfrage an:
info@frank-solingen.de

8 7 6 5 4 3 2 1